

Roll to Roll 塗布ライン

Roll to Roll Coating Machine

リチウムイオン電池塗布ライン

Lithium-Ion Battery Coating Line

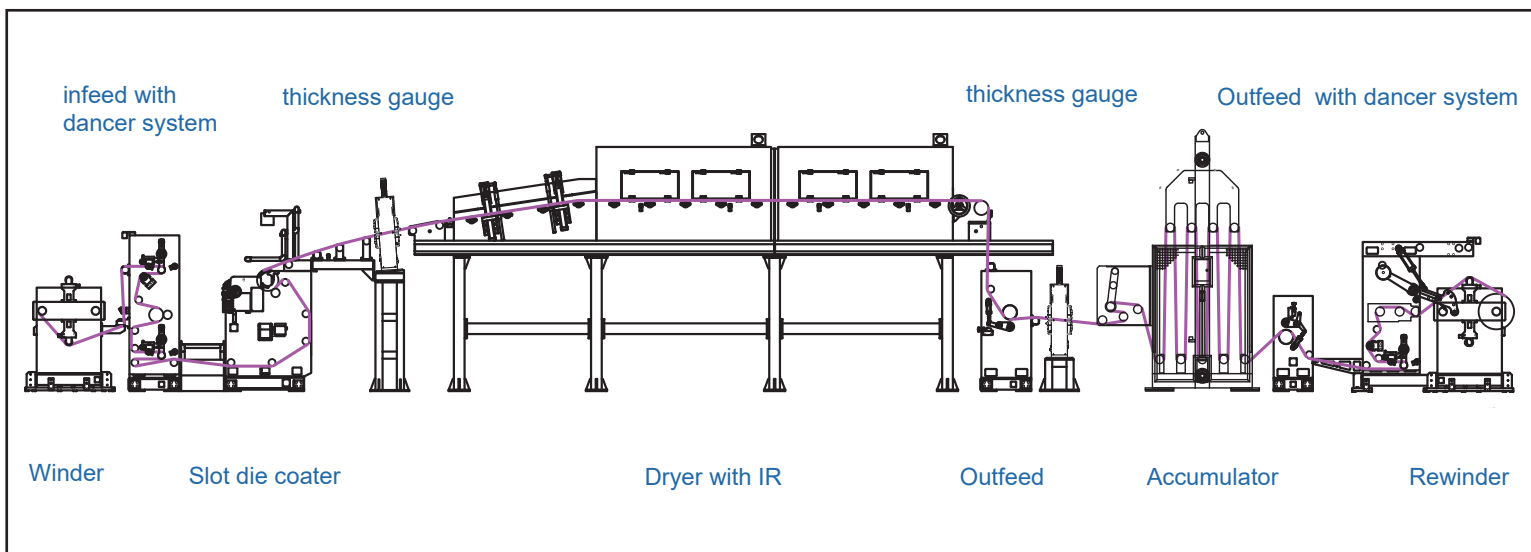

• 有効塗布範囲 : 600-1200mm
Useful coating width:600mm

• リップ開度自動調整ダイ、膜厚測定機搭載
Auto-die with in-line thickness gauge system

• 遠赤外線 IR ヒーター
Hot air dryer with IR

• 巻出装置 (2軸) : ノンストップ自動交換、連続塗布可能
Turret Type Unwinder / Auto-splicing with saw cutting

• 巻取装置 (2軸) : ノンストップ自動交換、連続塗布可能
Turret Type Winder / Auto-splicing with traverse cutting

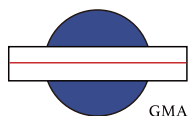

GMA 政鈺機械股份有限公司
GMA MACHINERY ENTERPRISE CO., LTD.



📍 43547 台中市梧棲區永興路二段362巷28號 | No.28 Lane 362, Sec. 2, Yung Hsing Rd., Wu Chi Dist., Taichung

☎ +886-4-26303228

✉ info@gma.com.tw

☎ +886-4-26303208

🌐 www.gmatw.com